



MPB 918
Müll-Press-Box



VOLUMENREDUKTION = ABFALLKOSTEN SPAREN!

VERDICHUNG VON MÜLL - FINANZIELLE FREIRÄUME SCHAFFEN

Nichts ist teuer als Luft zu lagern oder zu transportieren. Bei unkomprimierten Abfällen entstehen überflüssige Hohlräume. Da quillen nicht nur Container und Lagerflächen, sondern auch Ihre Kosten über.

- > Ressourcen werden gebunden
- > Erhöhter Zeitaufwand
- > Erhöhter Platzbedarf
- > Weite Wege

BERGMANN - MASCHINEN FÜR DIE ABFALLWIRTSCHAFT

Wenn Müll und Abfall bei Ihnen zum Problem und Kostenfaktor werden, steht BERGMANN mit seinen Maschinen für die Abfallwirtschaft als Lösung bereit.

- > Erhöhung der Ladekapazität von Containern
- > Senkung der Entsorgungsfahrten und CO₂-Emissionen
- > Weniger Platzbedarf für Containerstellplätze und Müll-Lagerung
- > Senkung des Logistikaufwands
- > Verringerung der Personalkosten



WIR SIND BERGMANN - SEIT 50 JAHREN

WIR SIND "ORIGINAL" - EHRENSACHE

Gute Ideen setzen sich im Markt durch. Daher kann man es als positives Zeichen sehen, dass unsere Ideen und Erfindungen gerne von anderen "aufgegriffen" werden. Als Pionier mit 50 Jahren Erfahrung wissen wir, dass uns in puncto Funktionalität, Qualität und Kundenfreundlichkeit keiner etwas vor- und nachmachen kann.

WIR HÖREN HIN - UND DENKEN WEITER

Viele BERGMANN-Erfindungen sind das Ergebnis eines intensiven Dialogs mit unseren Kunden. Wir finden Lösungen für heutige Problemstellungen und eröffnen als Impulsgeber neue Möglichkeiten für die Zukunft.

AUF UNS IST VERLASS - IN JEDER HINSICHT

Ein weit verzweigtes Servicenetz mit freundlichen, erfahrenen Technikern und 15 Jahre Ersatzteilverfügbarkeit sind die Basis für den professionellen BERGMANN Kundendienst.



BERGMANN MPB 918 - ERFAHRUNG IN JEDEM DETAIL



BERGMANN MPB 918 - VORTEILE

DER PENDELKOLBEN - MIT SELBSTREINIGUNGSEFFEKT

Der Pendelkolben sorgt dafür, dass es im Pressraum automatisch sauber bleibt. Deswegen braucht die MPB auch keine Reinigungsklappen.

KEILFÖRMIGER PRESSBEHÄLTER - FÜR LEICHTE ENTLERUNG

Der keilförmige Pressbehälter ist unsere Antwort auf Probleme bei der Entleerung von Kartonagen, Folien oder Nassmüll bei herkömmlichen Selbstpressbehältern.



BERGMANN MPB 918 - 360° BLICK

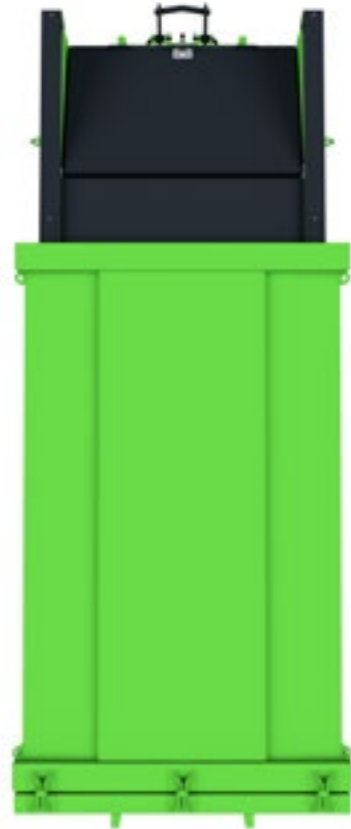

WELCHE MATERIALIEN KÖNNEN VERDICHTET WERDEN?



TECHNISCHES DATENBLATT

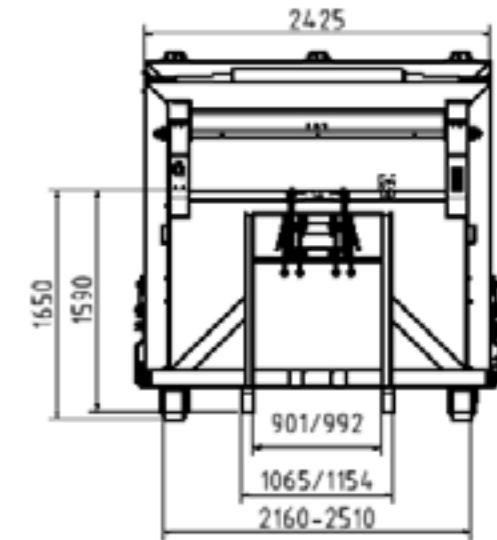
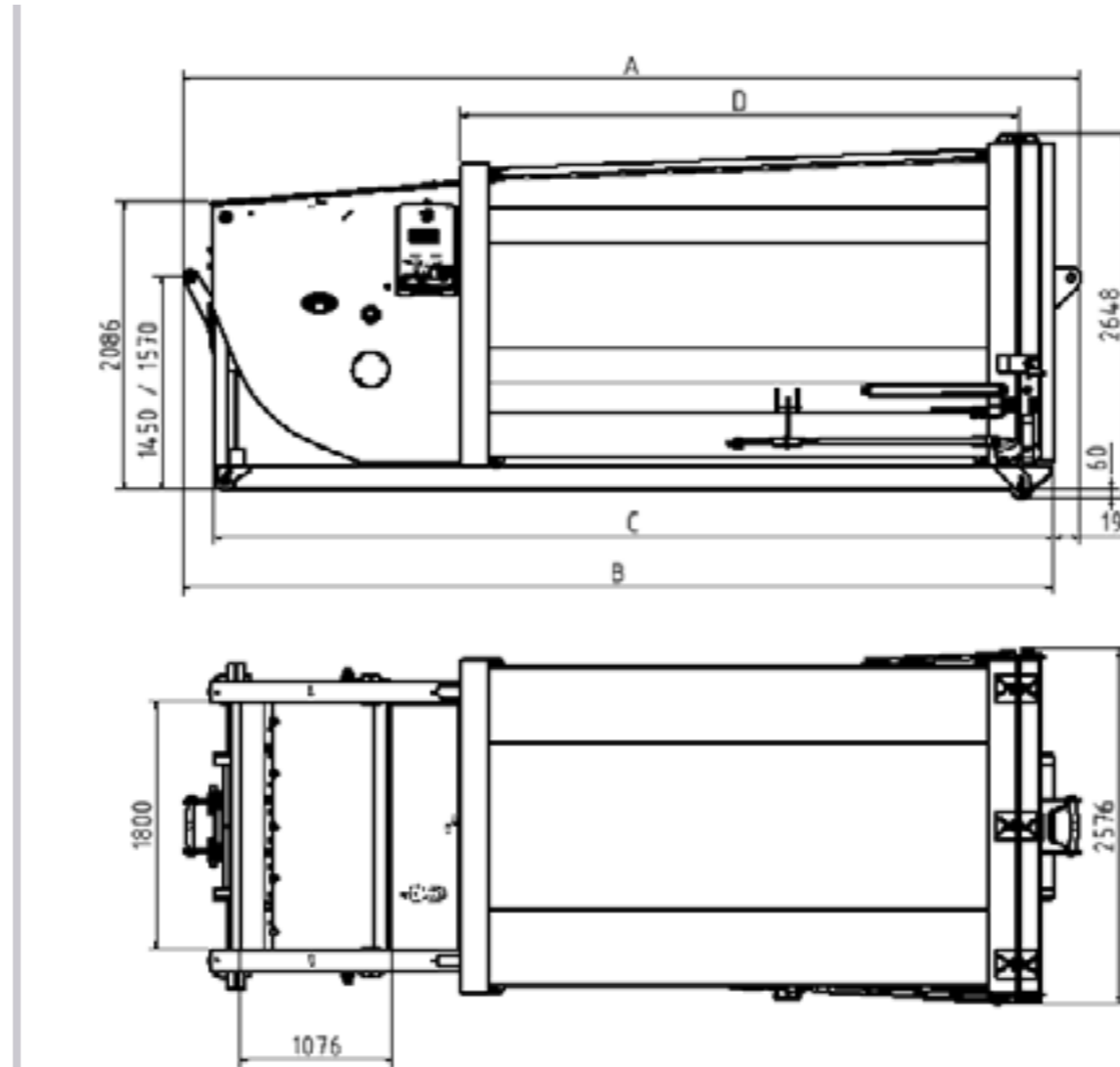

Technische Änderungen vorbehalten!



BERGMANN MPB 918 - TRANSPORT



ZUSATZAUSRÜSTUNG (1/11)

Bezeichnung	Beschreibung	Artikelnummer
	für das Befüllen der Müll-Press-Box über einen Wanddurchlass mit den max. Abmessungen von h= 1000mm, b = 1500mm. Die rechts und links am Trichter angebrachten Stützfüße sind höhenverstellbar. Der Wandanschluss trichter wird in Einzelteilen inkl. Befestigungsmaterial angeliefert. Der Einsatz von Führungsschienen wird empfohlen, um eine Kollision der Press-Box mit dem Trichter zu vermeiden. Lackiert in RAL 7016.	15 000 106
	zum Minimieren unangenehmer Gerüche. Der Ozongenerator wird im Aggregatraum installiert. Durch eine Schlauchzuführung wird das Ozon in das Pressteil geleitet. In geschlossenen Räumen ist für eine ausreichende Belüftung zu sorgen. Die Menge an produziertem Ozon beträgt 0 - 200 mg/h	15 000 116
	Bei 100% Vollmeldung schaltet die Maschine automatisch ab. Nur durch Aus- und Anschalten des Hauptschalters kann diese Funktion resetet werden und die Maschine kann wieder arbeiten. Die Option "100% Vollmeldung" muss gesondert bestellt werden.	15 000 125
	Antrieb, Verkabelung und Schutz sind ausgelegt für 220V und 400V. E-Anschluss: 400 V	15 000 311
	thermostatisch geregelt für Temperaturen unter minus 10° C.	15 000 421
	Umrüstung von IP44 auf IP65	15 000 423



ZUSATZAUSRÜSTUNG (2/11)

Bezeichnung	Beschreibung	Artikelnummer
	Zusatzausrüstung welche es ermöglicht nachträglich eine Bergmann Hub-Kipp-Vorrichtung nachzurüsten. In dieser Option sind Anschraubleche für Hub-Kipp-Vorrichtung, Hydraulikventilblock, Elektrische Steuerung, Verrohrung bis Einfüllkante (exklusiv HY-Schläuche zu HKV), Bedientastatur mit Zwei-Hand-Bedienung und Elektrische Steuerung enthalten. Hinweis: Diese Option ist AUSSCHLIESSLICH für eine Bergmann Hub-Kipp-Vorrichtung bestimmt. Weitere/zusätzliche Verbraucher sind NICHT vorgesehen	15 000 502
	Zusätzliche Bauteile am Hydraulikaggregat um eine HKV und HY-Deckelöffner betreiben zu können.	15 000 504
	hinten angeschlagen, vereinfachtes Öffnen des Deckels durch Gasdruckfederentlastung, die Stützstange hält den Deckel geöffnet, durch den Excenterverschluss wird ein sicheres Verschließen während des Transportes ermöglicht. Lackierung: RAL 7016 "anthrazitgrau".	15 000 513
	Beim Öffnen des Deckels der Müllpresse schaltet die Maschine automatisch ab. Damit die Maschine mit geschlossenem Deckel verdichten kann, wird für diese Ausrüstung zusätzlich eine L-Haube benötigt!	15 000 519
	rechts und links um ca. 350 mm erhöht, vorne um ca. 740 mm, fest installiert. Die Einfüllkante erhöht sich auf ca. 2.430 mm (inkl. Rollen vorn). Lackierung: in RAL-Farbtönen wie Maschine	15 000 523
	anstatt Standardbreite von 150 mm. Aus robustem Kunststoff vorne am Pressteil angebracht.	15 000 530



ZUSATZAUSRÜSTUNG (3/11)

Bezeichnung	Beschreibung	Artikelnummer
	anstatt Standardbreite von 150 mm. Aus robustem Kunststoff vorne am Pressteil angebracht.	15 000 531
	in Bedientastatur mit Schaltstellung EIN und AUS. Durch das Schalten des Schlüssels an der Bedientastatur ist die Maschine betriebsbereit.	15 000 546
	Für den Transport der Maschine mit dem Bügel an der Einfüllseite sind im Schlitten Verriegelungstaschen nach DIN 30722 eingeschweißt.	15 000 709
	Standard-Rollenaußenmaß von 2.160 mm	15 000 710
	Sondermaß für das Rollenaußenmaß hinten, Angabe des gewünschten Maßes	15 000 711
	Sondermaß für das Rollenaußenmaß vorne an der Einfüllkante, Angabe des gewünschten Maßes	15 000 712



ZUSATZAUSRÜSTUNG (4/11)

Bezeichnung	Beschreibung	Artikelnummer
	Vorrüstung eines 5V DC Schaltnetzteils mit Kombiantenne GSM/GPS für die spätere Installation eines GSM-Meldegerätes.	15 000 669
	Sondermaß für das Rollenaußenmaß vorne an der Einfüllkante, Angabe des gewünschten Maßes	15 000 773
	Mehrpreis für im Profil integrierte Rollen vorne B= ca. 80 mm (anstatt der Rollen Ø 150 vorne)	15 000 775
	Der Start-Taster wird ersetzt durch einen Schlüssel-Taster. Die Maschine kann nur mit dem Schlüssel-Taster gestartet werden. Der Schlüssel kann abgezogen werden und die Maschine läuft die eingestellte Laufzeit weiter bzw. die Abschaltung erfolgt über den AUS-Taster oder NOT-Halt-Taster. Erneutes Starten kann nur über den Schlüssel-Taster erfolgen.	15 000 779
	Elektrische Erweiterung zur Übertragung eines Zustandes von oder zu der Maschine, z.B. Starten der Maschine aufgrund der Meldung "Förderband läuft" durch eine Fremdsteuerung.	15 000 781
	Ein 16poliger Stecker wird von außen zugänglich hinter dem Pressteil angebracht. Alle Anzeigen und Funktionen, die auf der Standard Fernbedienung angebracht sind, werden ebenfalls auf den Steckanschluss übertragen.	15 000 784



ZUSATZAUSRÜSTUNG (5/11)

Bezeichnung	Beschreibung	Artikelnummer
	<p>Das Modul ermöglicht den Versand von zwei Meldungen (z.B. 75% Vollmeldung, Ölmenge) per SMS oder Email an bis zu fünf Empfänger direkt und an weitere zehn E-Mail Empfänger über den Bergmann-Server. Betriebsstunden der Maschine werden erfasst und können jederzeit abgefragt werden. Zuverlässige und professionelle GPS Ortung. Einfache Fernprogrammierung von Ihrem Büro aus mit PC, Tablet oder Smartphone. Ausbaufähig, für Diagnose- und Fernwartungszwecke geeignet. Beinhaltet eine robuste Kombiantenne für einen GSM/GPS Empfang, Auswertung und Verwaltung der Daten über das Bergmann Service-Portal. Voraussetzungen: Die SIM-Karte ist vom Kunden zu stellen. Die PIN-Abfrage muß deaktiviert sein. Die SIM-Karte muß GPRS- und roamingfähig sein. Frequenz 850/900/1800/1900 MHz. Signalgeber wie z.B. 75% Vollmeldung sind nicht inbegriffen. Ausführung: GSM Modul, Antenne, Netzteil, potentialfreier Kontakt und diverse Elektroteile</p>	15 000 787
	<p>Der Deckel wird durch einen Hydraulikzylinder bis zu 80° geöffnet. Die Bedienung erfolgt über einen Taster. Die Maschine muss in Betrieb sein damit die Abdeckhaube öffnet.</p>	15 000 797
	<p>Automatisch öffnender Deckel über der Einfüllöffnung für Müll-Press-Boxen mit Hub-Kipp-Vorrichtung. Bei Betätigung der Hub-Kipp-Vorrichtung wird die Haube mit Hilfe einer Schubstange automatisch geöffnet.</p>	15 000 798
	<p>Warnstreifenrot/weiß reflektierender Folie rot/weiß nach DIN 67 520. Kurzbeschreibung: 8 Stück Warnstreifen, Vorne, hinten, rechts und links jeweils 2 Stück an der Maschine angebracht. Warnstreifen L=701mm B=141 mm.</p>	15 000 800



ZUSATZAUSRÜSTUNG (6/11)

Bezeichnung	Beschreibung	Artikelnummer
	Die Einfüllöffnung wird links und rechts um ca. 340 mm erhöht.	15 000 824
	1.800 mm breit, herausnehmbar, schraubbar, 460 mm hoch. Die Höhe der Einfüllkante erhöht sich auf 2.100 mm (mit Rollen).	15 000 830
	Die schraubbare Vorderwand wird um ca. 240 mm erhöht, so dass die Höhe der Einfüllkante bei ca. 1.720 mm liegt. Lackierung: in RAL 7016 Anthrazitgrau	15 000 831
	Der Deckel über Einfüllöffnung hat eine L-Form. Somit kann auch bei geschlossenem Deckel die Maschine betrieben werden.	15 000 832
	durch Kantenschutzdichtprofile. Alle vier Seiten der Abdeckhaube werden abgedichtet.	15 000 833
	mit Moosgummi im unteren Bereich bis auf ca. 1.000 mm Höhe. Für eine einwandfreie Funktion der Dichtung ist eine entsprechende Pflege und die Reinigung nach jeder Entleerung notwendig. Wir übernehmen keine Garantie für die Funktionstüchtigkeit der Abdichtung.	15 000 834
	Die Vorderwand der Einfüllöffnung wird mit einer schraubbaren Metallplatte um 600mm erhöht. Dadurch ergibt sich eine vordere Gesamthöhe von 2.290mm mit Rollen und 2.230mm ohne Rollen. Die Vorderwanderhöhung ist sinnvoll bei Einsatz der Maschine an einer Rampe. Hier ist optional die Tastaturerhöhung zu empfehlen. Die Anbringung einer Abdeckhaube ist möglich.	15 000 835



ZUSATZAUSRÜSTUNG (7/11)

Bezeichnung	Beschreibung	Artikelnummer
	wird durch eine gelbe Signalleuchte in der Bedientastatur angezeigt.	15 000 836
	Vorrüstung Einschaltlichtschranke. Die Maschine ist mit einer Lichtschranke ausgerüstet, welche nicht in die Steuerung integriert bzw. verdrahtet wird. Die Installation der Lichtschranke in die Maschinensteuerung ist nur durch eine Elektrofachkraft durchzuführen. Der Betreiber hat für diese Lichtschranke eine Risikobeurteilung durchzuführen und zu dokumentieren. Der Betreiber hat dafür Sorge zu tragen, dass der Gefahrenbereich nicht durch Personen betreten werden kann.	15 000 841
	Diese Erweiterung erkennt die Manipulation bzw. das Blockieren des EIN-Tasters oder der Startlichtschranke. Ein unerwünschter Dauerbetrieb der Maschine wird dadurch verhindert!	15 000 842
	Der Füllstand der Maschine kann stufenlos verfolgt werden.	15 000 843
	im vorderen oberen Bereich des Containers in Pressrichtung rechts angebracht.	15 000 844
	wird durch eine rote Signalleuchte in der Bedientastatur angezeigt.	15 000 847
	verkürzt den Presszyklus von ca. 29 sec. auf nur noch ca. 24 sec. Technische Daten Presshub (differential): ca. 16 sec., Rückhub: ca. 8 sec.	15 000 850



ZUSATZAUSRÜSTUNG (8/11)

Bezeichnung	Beschreibung	Artikelnummer
	Der Haken an der Entladetür kann durch Ziehen der Steckbolzen eingeklappt werden. Somit kann eine kürzere Gesamtlänge der Maschine erzielt werden. Dieses ist von Vorteil bei knapp bemessenen Aufstellorten oder aber für den Transport auf dem LKW.	15 000 852
	Integrierte Ladeschaufel zum Entleeren von Schüttgütern und Kehrlicht. Die Befüllung kann ebenerdig über PKW-Anhänger, Schubkarre oder ähnliches stattfinden. Gleichzeitig dient die Ladeschaufel im eingefahrenen Zustand als Deckel über der Einfüllöffnung. Die Bedienung erfolgt über eine Zwei-Hand-Bedienung. Der Antrieb erfolgt hydraulisch. Max. Tragfähigkeit: 600 kg / ca. 1,8 m ³ Betriebsdruck: 140 bar	15 000 868
	Integrierte Hub-Kipp-Vorrichtung zum Entleeren von Behältern mit Zapfenaufnahme sowie Kammaufnahme und Klappdeckel (scharniert) bzw. ohne Deckel. Die Bedienung erfolgt über eine Zwei-Hand-Bedienung für das sichere Kippen des Behälters. Der Antrieb erfolgt hydraulisch. Blitzleuchte während des Kippvorgangs. Max. Tragfähigkeit: 600 kg. Zapfen: Standardmäßig können DIN-EN 840-Behälter mit einer Breite von 1260 mm und einer Zapfenhöhe von 940 bis 1380 mm gekippt werden. Kamm: Standardmäßig können DIN-EN 840-Behälter mit einer Kammhöhe von 820 bis 1120 mm gekippt werden, wie z.B 120, 240, 660, 770, 1100 Liter-Behälter.	15 000 861
	für Maschinen mit Abdeckhaube und integrierter Hub-Kipp-Vorrichtung. Der mechanische Deckelöffner ermöglicht das automatische Öffnen und Schließen des Schwingdeckels eines 1,1 m ³ Rollbehälters (nach DIN EN 840-2), wenn die Hub-Kipp-Vorrichtung betätigt wird. Die Abdeckhaube der Maschine muss manuell geöffnet werden.	15 000 865



ZUSATZAUSRÜSTUNG (9/11)

Bezeichnung	Beschreibung	Artikelnummer
	Nach Ablauf der eingestellten Laufzeit der Presse bleibt der Kolben automatisch unter der Brechkante stehen. Die Containeröffnung wird somit durch den Kolben verschlossen und das Rückquellen von Material wird verhindert.	15 000 866
	2" C-Anschluss zur Entwässerung in Pressrichtung rechts unten an der tiefsten Stelle des Pressteils.	15 000 867
	Bedientastatur inkl. Metallschutzgehäuse mit 5 m Kabel. Der 16polige Vielfachstecker ermöglicht ein leichtes An- und Abkoppeln der Bedientastatur. Die Standardbedientastatur entfällt, es befindet sich jedoch ein zusätzlicher NOT/AUS-Taster an der Maschine. Bei Auslieferung liegt die Fernbedienung lose im Einfüllraum der Presse!	15 000 866
	zur Standard Bedientastatur, mit 5 m Kabel, Vielfachstecker, Steckergegenstück an Maschine. Die Bedienung der Maschine ist auch über die Standardbedientastatur möglich. Alle Funktionen der Maschinentastatur (außer HKV) sind auch auf der Fernbedienung vorhanden. Die Fernbedienung liegt lose im Einfüllraum der Presse!	15 000 869
	angebracht in Pressrichtung rechts im vorderen unteren Bereich des Pressteils.	15 000 872
	Die Tastatur wird in Pressrichtung stirnseitig rechts oben angebracht. Geeignet für die Befüllung von Rampe. Der zusätzliche Not-Halt Taster wird ebenfalls höher montiert.	15 000 881
	Nach Ablauf der eingestellten Laufzeit der Presse bleibt der Kolben automatisch im vorderen Teil an der Einfüllkante stehen.	15 000 882



ZUSATZAUSRÜSTUNG (10/11)

Bezeichnung	Beschreibung	Artikelnummer
	mit Moosgummi rundum inkl. 4 Knebelverschlüsse bei Pendelklappe. Für eine einwandfreie Funktion der Dichtung ist eine entsprechende Pflege und die Reinigung nach jeder Entleerung notwendig. Wir übernehmen keine Garantie für die Funktionstüchtigkeit der Abdichtung.	15 000 884
	Änderung der Motordrehrichtung ohne Umklemmen der Anschlussleitung. Anordnung von zwei Phasenstiften auf einem drehbaren Rotor.	50 000 343
	ACHTUNG! Vorsicherung bauseits darf max. 16 A betragen!	50 000 346
	Änderung der Motordrehrichtung ohne Umklemmen der Anschlussleitung. Anordnung von zwei Phasenstiften auf einem drehbaren Rotor. ACHTUNG! Vorsicherung bauseits darf max. 16 A betragen!	50 000 347
	Steckeradapter von 32 Ampere Stecker auf 16 Ampere Stecker. Steckeradapter ist mit Phasenwender ausgestattet. Die Absicherung ist bauseits vom Kunden zu prüfen! Der Adapter befindet sich bei Auslieferung am Haken bzw. im Aggregatraum.	50 000 349
	5 m Verlängerungskabel mit 16 A Kupplung und 16 A Stecker, ohne Phasenwender in Schutzart IP 44.	50 000 364
	5 m Verlängerungskabel mit 32 A Kupplung und 32 A Stecker, ohne Phasenwender in Schutzart IP 44.	50 000 367
	Lackierung der Maschine in 2 beliebigen RAL Farbtönen.	50 000 443



ZUSATZAUSRÜSTUNG (11/11)

Bezeichnung	Beschreibung	Artikelnummer
	Leiselaufende Flügelzellenpumpe (Einfachpumpe) anstatt Zahnradpumpe sowie ein gedämmter Pumpenträger zur Lärmreduzierung von bis zu max. ≥ 8 dB(A).	50 210 851
	Verwendung von Bio-Hydrauliköl in den Press-Boxen. Typenangabe auf Anfrage im Werk.	50 000 893
	Verwendung von arktischem Hydrauliköl in den Press-Boxen. Typenangabe auf Anfrage im Werk.	50 000 895
	im RAL-Farbtönen nach Wunsch.	50 000 899
	Länge von 2.500 mm. Zentrierung und Ausrichtung von Abrollcontainern oder -pressen. Die Montage erfolgt auf ebenen, festen Flächen. Zudem wird der Untergrund vor Beschädigungen geschützt. Die Schlittenhöhe der Abrollcontainer bzw. Abrollpressen muss min. 180mm betragen. Lackierung in RAL 7016 "anthrazitgrau"	51 880 000
	Befestigung der Führungsschienen mittels Erdnägeln	51 881 000





So erreichen Sie uns:

Zentrale

Telefon: **+49 5933 955-0**

Mail: **info@bergmann-online.com**

