

# BERGMANN ABFALL-PRESS-BOX APB 1120

MIT LADESCHAUFEL.



**EXTREM  
FLEXIBEL.  
EXTREM  
EFFIZIENT.  
EXTREM  
SICHER.**

**BERGMANN-ONLINE.COM**

**BERGMANN**  
Maschinen  
für die Abfallwirtschaft

# DAS ORIGINAL.

## APB 1120

### FLEXIBEL.

Hydraulische Kipp-Ladeschaufel für Schüttgut, Kehrriecht und schwer zu hebende Abfälle – direkt vom Boden aus.

- › Keine Rampe oder Auftritt nötig
- › Ebenerdig befüllen (Kommunalfahrzeuge, PKW-Anhänger o. ä.)
- › Sicher kippen: Zwei-Hand-Bedienung, hydraulischer Antrieb
- › Eingefahren verschließt die Schaufel die Einfüllöffnung vollständig – keine zusätzliche Abdeckhaube nötig

### EFFIZIENT.

Lineares Presssystem mit 100 % Kraftübertragung der APB

- › Bis zu 75 % weniger Entsorgungskosten durch weniger Abholungen
- › Servicefreundlich durch herausziehbares Hydraulikaggregat



**BODENHÖHE.** Befüllung ohne Rampe – Schüttgut lässt sich einfach umladen.



**RESTLOS ENTLEREEN.** Komfortable Betätigung der Kippfunktion über die Bedientastatur – kein Material fällt daneben.



**DECKELFUNKTION.** In Transportstellung ist die Einfüllöffnung vollständig geschlossen.

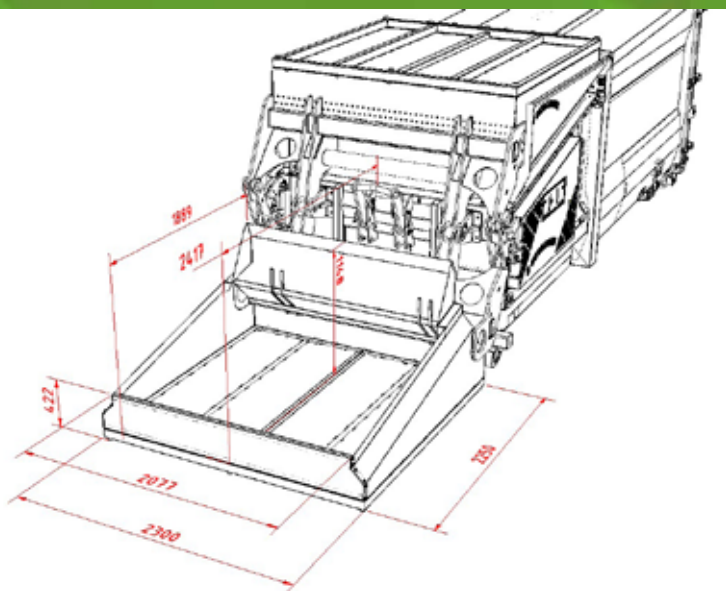

Heinz Bergmann OHG

Von-Arenberg-Straße 7 | 49762 Lathen

T 05933 955-0 | info@bergmann-online.com

**BERGMANN-ONLINE.COM**

### BESCHREIBUNG

Mobiler Presscontainer mit linearem BERGMANN-Verdichtungssystem und integrierter Ladeschaufel.

### EINSATZORTE

Kommunalbetriebe | Wertstoffhöfe

### ABFALLARTEN

Lose, schüttfähige oder schwierig zu hebende Abfälle/Materialien

### TECHNISCHE DATEN

#### ZULADUNG

ca. 900 kg

#### EIGENGEWICHT

ca. 1.240 kg

#### ABMESSUNGEN

2.300 mm x 2.250 mm x 1.150 mm

#### VOLUMEN TECHNISCH

ca. 2,6 m<sup>3</sup>

Technische Änderungen vorbehalten.